

# PASS ECKENRADIEN BEI STANZSTEMPELN

PASS Stempel werden automatisch mit Eckenradius  $R = 0,15$  mm gefertigt. Dies erhöht die Standzeit, da dadurch der Eckenverschleiß deutlich reduziert wird.

Beispiele: Quadrat- und Dreieckstempel

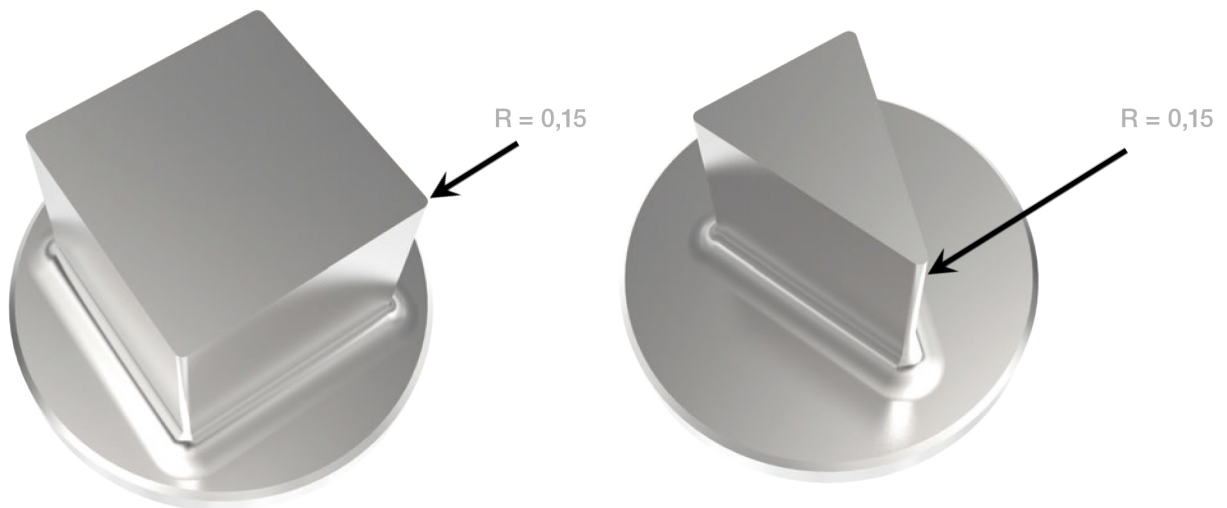

Bei Bedarf kann auf Kundenwunsch der Eckradius geändert werden.

Beispiel:

$R = 0,5$  mm statt  $R = 0,15$  mm bei Edelstahl-Blech, um Standzeit weiter zu erhöhen.

